

Herzlich willkommen in der Welt von Air Origins®

Das gesamte Team von JVD dankt Ihnen für Ihr Vertrauen!

Sie haben eine völlige neue Lösung für die Luftaufbereitung erworben: das Shield. Es wird Ihr neues Schutzschild werden. Das Shield wurde gemäß einer patentierten Innovation von JVD® entwickelt. Damit Sie sämtliche Funktionen des Geräts optimal nutzen können, lesen Sie bitte dieses Bedienungsanleitung aufmerksam durch.

LESEN SIE VOR DER INSTALLATION DIE GESAMTE ANLEITUNG AUFMERKSAM DURCH

WICHTIGE SICHERHEITSVORKEHRUNGEN

- Der Installateur muss die Installationsvorschriften einhalten, die im jeweiligen Land zur gegebenen Zeit gültig sind.
- Geräte, die ganz offensichtlich beschädigt sind, dürfen nicht verwendet werden.
- Vergewissern Sie sich vor der Verwendung, dass die auf dem Gerät angegebene Nennspannung jener Ihres Stromnetzes entspricht.
- Wenn das Stromkabel beschädigt ist, muss es vom Hersteller, seinem Kundendienst oder Fachkräften mit ähnlicher Qualifikation ausgetauscht werden, um Gefahren zu vermeiden.
- Sorgen Sie dafür, dass keine große Zugkraft auf das Stromkabel wirkt und dieses von keiner großen Last gequetscht wird.
- Schließen Sie keine anderen Elektrogeräte an denselben Stromkreis an. Dadurch könnte es zu einer Überhitzung der Steckdose und zu einem Brand kommen.
- Tauchen Sie das Stromkabel, den Stecker

und das Gerät nie in Wasser oder irgendeine andere Flüssigkeit, um die Gefahr eines Stromschlags zu vermeiden.

- Verwenden Sie das Gerät nicht in der Nähe einer Hitzequelle und stellen Sie es nicht auf eine heiße Fläche (Beispiele: Gasflamme oder Elektroherd, Heizstrahler, Kamin oder heißer Ofen).
- Zerlegen Sie das Gerät nie und tauschen Sie keine Innenteile aus, um etwaige Gefahren zu vermeiden.
- Um jegliches Brandrisiko zu vermeiden, verwenden Sie das Gerät nicht an Orten mit explosiven oder entflammenden Dämpfen.
- Stellen Sie das Gerät auf eine ebene, stabile Fläche, wenn Sie es verwenden.
- Verwenden Sie das Gerät nicht in liegender Position und stellen Sie es nicht auf den Kopf.
- Verwenden Sie das Gerät an keinem Ort ohne Sauerstoff und in keiner feuchteren Umgebung.
- Stellen Sie das Gerät in kein Badezimmer und keinen anderen Raum mit einer Feuchtigkeit von über 80 %.
- Dieses Gerät verfügt über einen UV-C-Strahler.
- Wird das Gerät nicht ordnungsgemäß verwendet oder wird das Gehäuse beschädigt, können gefährliche UV-C-Strahlen austreten. Die UV-C-Strahlen können, auch in geringen Mengen, Schäden an Augen und der Haut anrichten.
- Der Benutzer darf die UV-C-Lampen, die sich im

Inneren des Systemkerns befinden, nicht selber austauschen. Im Rahmen der Wartung, die im Regelfall alle 3 Jahre vorgesehen ist, muss der komplette Systemkern ausgetauscht werden.

- Das Gerät kann von Kindern, die mindestens 8 Jahre alt sind, und von Personen mit reduzierten physischen, sensorischen oder geistigen Fähigkeiten oder Personen ohne Erfahrung oder entsprechende Kenntnisse benutzt werden, wenn sie entsprechend beaufsichtigt werden oder Anweisungen zur sicheren Verwendung des Geräts erhalten haben und wenn sie die mit der Verwendung des Geräts verbundenen Gefahren verstehen.
- Die Reinigung und Wartung durch den Anwender darf nicht durch Kinder ohne Beaufsichtigung erfolgen.
- Bewahren Sie das Gerät und sein Kabel außerhalb der Reichweite von Kindern unter 8 Jahren auf.
- Kinder dürfen mit diesem Gerät nicht spielen.
- Halten Sie die Gitter für den Lufteintritt und -auslass frei, wenn das Gerät verwendet wird.
- Eine unsachgemäße Verwendung des Geräts oder eine Verwendung, die dieser Bedienungsanleitung zuwiderläuft, stellt eine Brand- oder Stromschlaggefahr dar.
- Nehmen Sie das Gerät aus seiner Schutztasche, wenn Sie es verwenden.
- Nehmen Sie die Reinigungs- und Wartungshinweise zur Kenntnis.

LIEFERUMFANG

- Ihr Shield
- eine Schutztasche
- eine Schnellanleitung
- eine Bedienungsanleitung
- ein Stromkabe

PLATZIERUNG DES GERÄTS IM RAUM

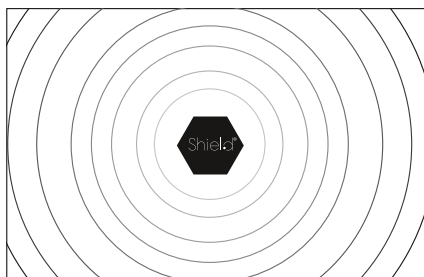

Damit Ihre Gerät optimal funktioniert, muss das Shield in der Mitte des Raums platziert werden, dessen Luft aufbereitet werden soll.

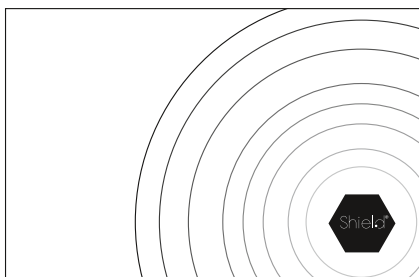

Wird der Shield neben einer Wand oder am Rand eines Raums platziert, erbringt er eine weniger gute Leistung. Wählen Sie eine größere Raumgröße, wenn Sie seine Leistung steigern wollen.

Vorsichtsmaßnahmen: Der Lufteintritt und -auslass muss frei sein und darf nicht durch ein Möbelstück oder einen anderen Gegenstand behindert werden. Stellen Sie das Gerät nicht in die Nähe des Einlasses einer Wohnraumlüftungsanlage. Nehmen Sie das Gerät aus seiner Schutztasche, wenn Sie es verwenden.

VERWENDUNG AUF EINEN BLICK

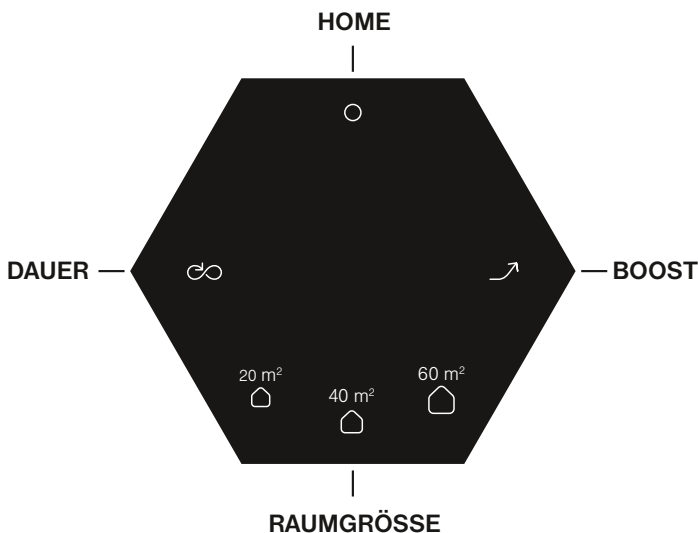

BETRIEB DES SHIELD

1. STECKEN SIE IHR SHIELD AN

Warten Sie ein paar Augenblicke, bis die Startseite angezeigt wird. Die Initialisierung äußert sich in Form eines JVD-Logos, das

in der Mitte des Bildschirms nach und nach Form annimmt.

2. WÄHLEN SIE DIE GRÖSSE IHRES RAUMS

Nachdem das Gerät initialisiert wurde, werden Sie aufgefordert, die Größe des Raums anzugeben, dessen Luft aufbereitet werden soll:

	10 bis 20 m ²
	20 bis 40 m ²
	40 bis 60 m ²

Wenn es sich um einen Raum mit besonders hohem Aufbereitungsbedarf handelt, können Sie die Größe ändern, um die Leistung zu

erhöhen. Handelt es sich um eine Fläche von mehr als 60 m², empfehlen wir Ihnen, ein zweites Shield hinzuzufügen.

3. WÄHLEN SIE DIE AUFBEREITUNGSART

DAUER-Modus: Wenn Sie einen dauerhaften Schutz wünschen, aktivieren Sie diesen Modus, um Ihre Raumluft 8 Stunden lang aufzubereiten.





BOOST-Modus: Aktivieren Sie bei ungewöhnlichen Ereignissen (starke Gerüche oder erhöhtes Kontaminations- oder Verschmutzungsrisiko) den BOOST-Modus für eine intensive Aufbereitung der Raumluft.



BETRIEB IM DAUERMODUS

Das Shield wurde gemäß einer patentierten Technologie von JVD[®] entwickelt. Der DAUER-Modus bietet eine optimale Aufbereitung während einer Dauer von 8 Stunden, während am Bildschirm eine langsame Atmung

angezeigt wird. Am Ende der 8-stündigen Aufbereitung wird der Zyklus angehalten. Das Shield wartet dann auf neue Befehle.

Dauer der Luftaufbereitung: 8 Stunden

MODUS	ZIELE	MASSNAHMEN	ERKLÄRUNGEN
	Modus aktivieren		Drücken Sie auf DAUER, um die 8-stündige Aufbereitung zu starten. Das Shield ist in Betrieb.
	Raumgröße ändern		Sie können die Raumgröße während der Durchführung einer DAUER-Aufbereitung ändern. Wählen Sie die neue Größe, indem Sie die entsprechende Taste drücken.
	In den BOOST-Modus wechseln		Drücken Sie auf BOOST, um eine punktuelle Luftaufbereitung zu starten. Erfahren Sie im Abschnitt BOOST mehr über diesen Modus.



	DAUER-Modus unterbrechen		Drücken Sie auf HOME. Sie kehren zur Startseite zurück. Die Luftaufbereitung wird unterbrochen. Das Shield wartet auf neue Befehle.
			Klicken Sie erneut auf DAUER. Die Luftaufbereitung wird unterbrochen. Das Shield wartet auf neue Befehle.

BETRIEB IM BOOST-MODUS







Der BOOST-Modus ist ein Modus zur punktuellen Luftaufbereitung. Seine Aufgabe ist es, eine große Beeinträchtigung der Raumluft (punktueller Geruchsbelästigung, Verschmutzung, Kontamination, Allergene) binnen kurzer Zeit zu bekämpfen; am

Bildschirm wird eine schnelle Atmung angezeigt.

Die patentierte Technologie von JVD®, die im Shield eingesetzt wird, passt sich Ihrer Raumgröße an.

Dauer der BOOST-Luftaufbereitung	BOOST
	10 min
	15 min
	20 min

Am Ende der BOOST-Luftaufbereitung kehrt das Gerät automatisch in den vorherigen Modus zurück.



	Modus aktivieren		Drücken Sie auf BOOST, um die punktuelle Luftaufbereitung zu starten. Das Shield ist in Betrieb.
	Raumgröße ändern		Die Raumgröße kann während der Durchführung eines BOOST-Modus nicht verändert werden. Wenn Sie dennoch die Raumgröße ändern möchten, drücken Sie auf HOME, um zum Startbildschirm zurückzukehren. Wählen Sie eine neue Raumgröße und starten Sie anschließend den BOOST-Modus erneut.
	In den DAUER-Modus wechseln		Drücken Sie auf DAUER. Erfahren Sie im Abschnitt DAUER mehr über diesen Modus.
	BOOST-Modus unterbrechen		Drücken Sie auf HOME. Sie kehren zur Startseite zurück. Die Luftaufbereitung wird unterbrochen. Das Shield wartet auf neue Befehle.
		Drücken Sie erneut auf BOOST. Die Luftaufbereitung wird unterbrochen. Das Shield wartet auf neue Befehle.	

Wir empfehlen, den BOOST-Modus nicht öfter als dreimal pro Stunde zu verwenden. Ansonsten verringert sich die Lebensdauer Ihres Geräts.

STAND-BY

Ihr Shield verfügt über einen STAND-BY-Modus. In diesem Modus wird keine Luftaufbereitung durchgeführt. Der STAND-BY-Modus ist der Energiesparmodus des



Geräts: Der Bildschirm ist abgeschaltet und nur die Taste HOME wird angezeigt. Der STAND-BY-Modus steht nur am Startbildschirm HOME zur Verfügung:

STAND-BY	Modus aktivieren		Drücken Sie auf HOME, wenn Sie sich am Startbildschirm befinden. Es wird keine Luftaufbereitung mehr durchgeführt.
	Automatischer Stand-by-Modus		Nach 15 Minuten Inaktivität geht das Shield automatisch in den STAND-BY-Modus über.
	STAND-BY-Modus unterbrechen		Drücken Sie auf HOME. Sie kehren zur Startseite zurück. Das Shield wartet auf neue Befehle.

SPERRUNG

Afin de protéger votre Shield d'éventuelles Um Ihr Shield vor eventuellen Eingriffen durch einen Dritten zu schützen, können Sie den Zugriff auf das Gerät sperren lassen, selbst

wenn sich dieses in Betrieb befindet. Der SPERRUNGS-Modus führt dazu, dass der gesamte Bildschirm nicht mehr zur Verfügung steht.

SPERRUNG	Modus aktivieren	 3 s lang drücken	Drücken Sie, unabhängig vom Bildschirm, auf dem Sie sich gerade befinden, mindestens 3 s lang die Taste HOME. Das Shield wird gesperrt.
	Sperrung aufheben	 3 s lang drücken	Drücken Sie mindestens 3 s lang die Taste HOME. Das Shield ist nicht mehr gesperrt. Sie kehren wieder zum ursprünglichen Bildschirm zurück.

Auch im SPERRUNGS-Modus können Sie erkennen, welcher Aufbereitungsmodus

gerade durchgeführt werden, indem Sie die Taste HOME beobachten.





	Keine Bewegung	Es wird keine Aufbereitung durchgeführt
	Bewegung (langsame Atmung)	DAUER-Modus wird durchgeführt
	Bewegung (schnelle Atmung)	BOOST-Modus wird durchgeführt

SONDERFÄLLE

• 24/24-MODUS

Das Shield wurde gemäß einer patentierten Technologie von JVD® entwickelt. Der DAUER-Modus bietet eine optimale Luftaufbereitung während einer Dauer von 8 Stunden. Liegt jedoch eine kontinuierliche Beeinträchtigung vor (Orte mit großen

gesundheitlichen Zwängen, ständige Gerüche, stets hohe Frequentation etc.), ist es möglich, das Shield im 24/24-MODUS zu programmieren. Die Taste DAUER wird in diesem Fall unbeweglich angezeigt.

24/24-MODUS	Modus aktivieren	 3 s lang drücken	Drücken Sie mindestens 3 s lang die Taste DAUER.
	Raumgröße ändern		Sie können die Raumgröße während der Durchführung einer 24/24-Luftaufbereitung ändern. Wählen Sie die neue Größe, indem Sie die entsprechende Taste drücken.
	BOOST Modus aktivieren		Drücken Sie auf BOOST, um eine punktuelle Luftaufbereitung zu starten. Am Ende der Luftaufbereitung kehrt der Shield in den 24/24-Modus zurück.
	24/24-Modus unterbrechen		Drücken Sie auf HOME. Es wird keine Luftaufbereitung mehr durchgeführt. Der Shield wartet auf neue Befehle.
		Drücken Sie auf DAUER. Der Shield startet eine 8-stündige Dauer-Aufbereitung.	

• WARTUNG/PANNE

 ROT	Schnelles Blinken	WARTUNG – Ihr Systemkern hat das Ende seiner Lebensdauer erreicht. Sie können in diesem Fall Ihr Shield nach wie vor verwenden, aber die Luftaufbereitung wird nicht mehr optimal durchgeführt. Kontaktieren Sie Ihren Händler oder das JVD-Team, um einen neuen Systemkern zu bestellen. Lesen Sie mehr in der Registerkarte WARTUNG.
	Keine Bewegung	PANNE – Es wurde eine Panne auf Ihrem Gerät festgestellt. In diesem Fall kann dieses nicht mehr betrieben werden. Kontaktieren Sie den JVD-Kundendienst unter +33(0)2 40 75 96 30.
	Bildschirm aus	Prüfen Sie die Anschlüsse Ihres Geräts. Wenn sich der Bildschirm trotzdem nicht einschaltet, kontaktieren Sie den JVD-Kundendienst unter +33(0)2 40 75 96 30.

VORSICHTSMASSNAHMEN

1. Kontaminationsmanagement

Das Gerät vermindert die mikrobielle Belastung in der Luft und ermöglicht es auf diese Weise, die Kontamination zwischen Personen über die Luft zu reduzieren. Das Gerät verhindert keine Kontaminationen

durch einen direkten Kontakt oder Speicheltröpfchen. Die geltenden Sanitär- und Hygienemaßnahmen müssen weiterhin befolgt werden.

2. Partikelmanagement

Wird das Gerät in einer Umgebung mit einer hohen Belastung mit Partikeln von einer Größe

über PM 2,5 verwendet, muss der Systemkern häufiger gewechselt werden.

3. Geruchsmanagement

Die Nase ist ein sehr empfindliches Organ. Sie ist in der Lage, bestimmte Gerüche selbst dann wahrzunehmen, wenn diese in sehr geringer Konzentration vorliegen. Unser Gerät

behandelt diese Art der Luftverunreinigung zu 99,9 % und verwaltet deren Schädlichkeit. Es ist jedoch möglich, dass bestimmte Gerüche dennoch weiterbestehen.

4. Luftaufbereitung eines großen Raums

Der Gerät wurde dafür konzipiert, in 20 bis 60 m² großen Räumen mit einer für diese Raumgröße normalen Frequentation eingesetzt zu werden. Ist die Frequentation besonders hoch, sollten die Reinigungs- und

Dekontaminationsstellen vervielfacht werden, um ihre Leistungsfähigkeit sicherzustellen. Bei größeren Flächen empfehlen wir, die Anzahl der Geräte zu erhöhen.

5. Verwendung des Geräts bei Halogenverbindungen

Erfolgt die Luftaufbereitung in einem Bereich, der Halogen- und Schwefelverbindungen enthält, muss der Systemkern häufiger

ausgetauscht werden, um die Gefahr der Abschaltung zu verringern.

TECHNISCHE MERKMALE

- Versorgungsspannung: 220-240 V
50/60 Hz
- Leistung: 130 W
- Elektrische Isolierung: Klasse II
- Gewicht: 8 kg
- Abmessungen:

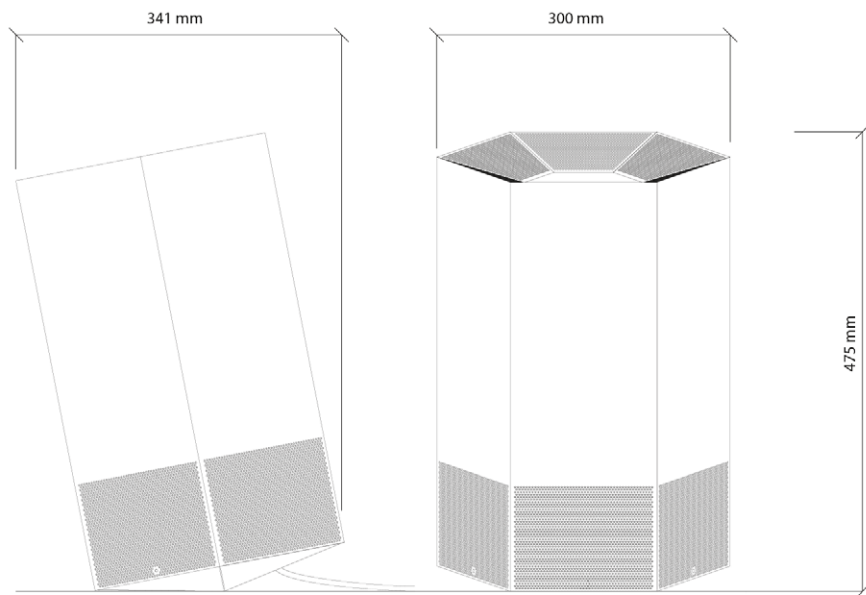

REINIGUNG UND WARTUNG IHRES GERÄTS

REINIGUNG

1. Stecken Sie das Gerät aus.
2. Reinigen Sie den Bildschirm monatlich mit einem Mikrofasertuch.

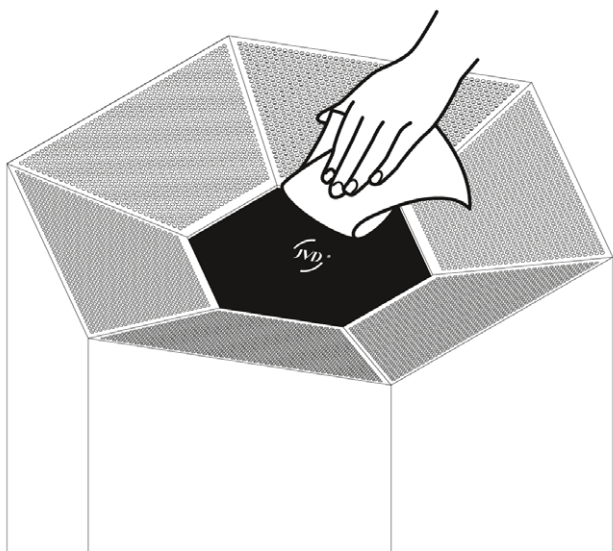

3. Reinigen Sie die Abdeckung monatlich mit einem Mikrofasertuch. Entfernen Sie den Staub, der sich auf den Gittern für den Lufteintritt und -auslass abgelagert haben könnte.

WARTUNG

Lesen Sie nachstehende Wartungsanleitungen, bevor Sie das Gerät öffnen.

Nach 3-jähriger Verwendung oder wenn die Taste HOME rot zu blinken beginnt, muss der Systemkern gewechselt werden, um sicherzustellen, dass Ihr Luftreiniger optimal funktioniert.

Stecken Sie das Gerät aus

Bevor Sie irgendwelche Eingriffe am Gerät vornehmen, muss dieses ausgesteckt werden.

Austausch des Systemkerns

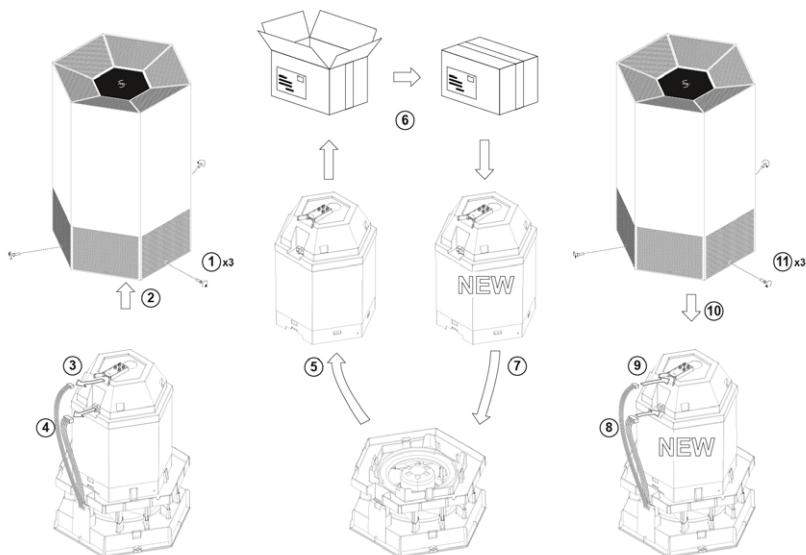

1. Entfernen Sie die 3 Schrauben, indem Sie gegen den Uhrzeigersinn drehen.
2. Nehmen Sie die Abdeckung ab, indem Sie sie leicht anheben.
- 3 & 4. Ziehen Sie die 2 Stecker des Kabelstrangs heraus.
5. Nehmen Sie den Systemkern heraus, indem Sie ihn leicht anheben.
6. Packen Sie den neuen Systemkern aus und bewahren Sie seine Verpackung auf, um darin den alten Systemkern an JVD zurücksenden zu können.
7. Bringen Sie den neuen Systemkern in Position und achten Sie dabei darauf, dass sich die Stecker gegenüber den Steckern der Kabelstränge befinden.
- 8 & 9. Stecken Sie die Stecker wieder an.
10. Bringen Sie die Abdeckung wieder an, indem Sie die Ausrichtung beachten, die am Aufkleber auf der Oberseite des Systemkerns angegeben ist.
11. Schrauben Sie die 3 Schrauben im Uhrzeigersinn wieder fest.

LEBENSSENDE DES PRODUKTS

Bei JVD ist es uns seit jeher ein Anliegen, hochwertige Produkte mit einer langen Lebensdauer zu produzieren.

Das Shield wurde entwickelt, um langfristig eine hochwertige technische Leistung zu erbringen. Seine Ersatzteile sind 10 Jahre lang erhältlich. Zögern Sie nicht, die Mitarbeiter von JVD zu kontaktieren, um die Lebensdauer Ihres Geräts zu verlängern.

Jeglicher Falschanschluss und jegliche Beschädigung infolge einer unsachgemäßen Verwendung oder einer Verwendung, die dieser Bedienungsanleitung zuwiderläuft, führt zum Verlust des Garantieanspruchs. Dieses Gerät erfüllt die Vorschriften der europäischen Richtlinien 2014/30/EU, 2014/35/EU und 2011/65/EG.



Dieses Symbol weist darauf hin, dass das Gerät in der ganzen Europäischen Union nicht mit dem gewöhnlichen Hausmüll entsorgt werden darf. Um die Umwelt und die menschliche Gesundheit vor der unkontrollierten Entsorgung von Abfällen zu schützen, führen Sie das Gerät einem seriösen Recycling zu. Damit fördern Sie die nachhaltige Wiederverwendung der materiellen Ressourcen. Bringen Sie Ihr Gerät in eine Sammelstelle zum Recyceln oder kontaktieren Sie den Händler, bei dem Sie das Gerät gekauft haben. Diese Stellen sind in der Lage, sich um die Wiederverwertung Ihres Geräts zu kümmern.

Shield[®] CARE

Scannez le QR Code
pour activer la garantie de 3 ans.

Scan the QR code to activate
the 3-year warranty.

Escanee el código QR para
activar la garantía de tres años.

Scannen Sie den QR-Code, um die
3-Jahres-Garantie zu aktivieren.



jvd.fr/air-origins/garantie/

FAQ

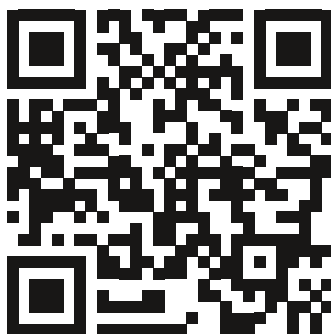

jvd.fr/air-origins/faq/

ASSISTANCE

T. : +33 (0)2 40 75 96 30

sav@jvd.fr

Contactez votre expert Air Origins[®] / Contact your Air Origins[®] expert /
Póngase en contacto con su especialista en Air Origins[®] /
Kontaktieren Sie Ihren Experten von Air Origins[®]

